

Ne pas connecter l'alim. KPC9 à la terre "T"  sauf si le courant électrique est parasité (vidéo parasitée...)

Déverrouillage par le moniteur :

Relais 1

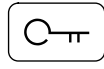

Varistance

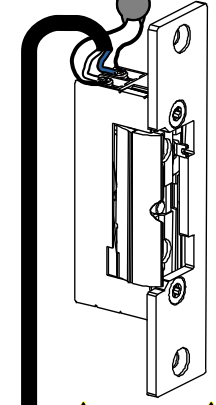

**⚠ 12VCC ⚠
280mA MAX**

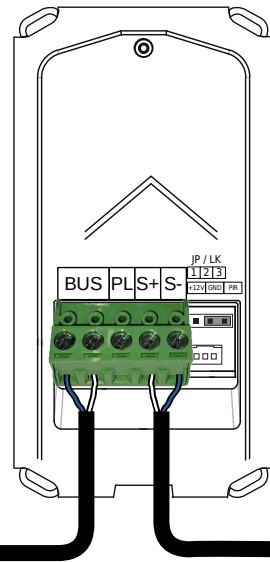
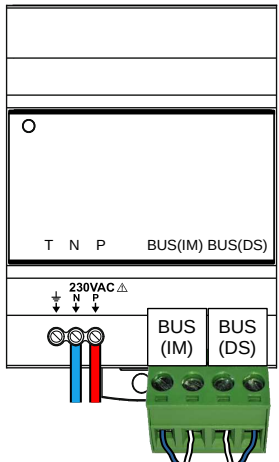
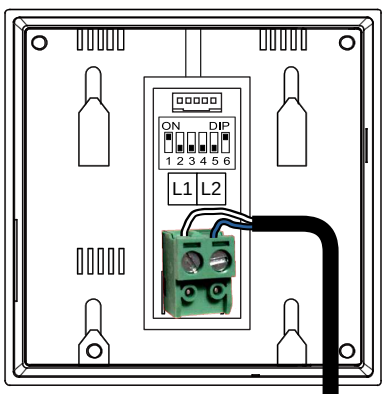

2EASY-MINI-CRYSTALIA-PS-170

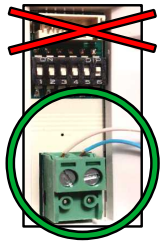

Ne pas connecter l'alim. KPC9 à la terre "T"  sauf si le courant électrique est parasité (vidéo parasitée...)

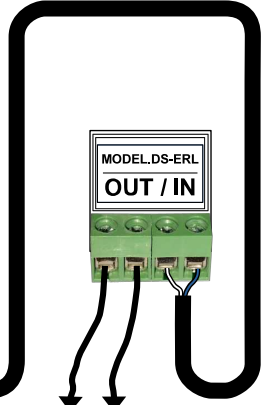
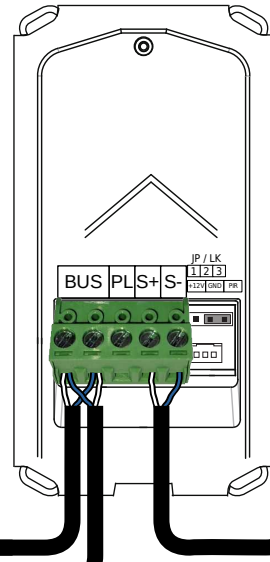
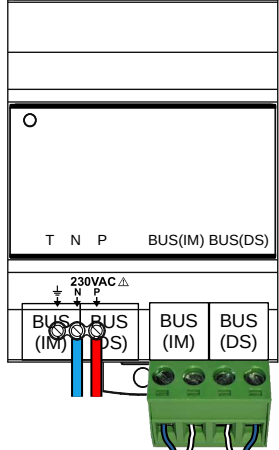
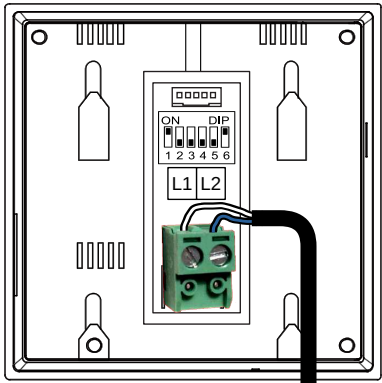

Sur les bornes COM / START **OUVERTURE TOTALE** de la carte de motorisation Portail.

Ouverture par le moniteur :

Relais 2

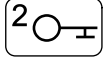

Sur les bornes COM / PIÉTON **OUVERTURE PARTIELLE** de la carte de motorisation Portail.

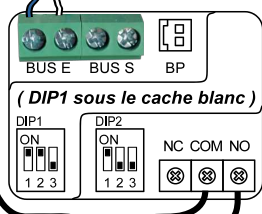

**☆☆ ←
Mini-RLC-C
en
OPTION**

Relais 1



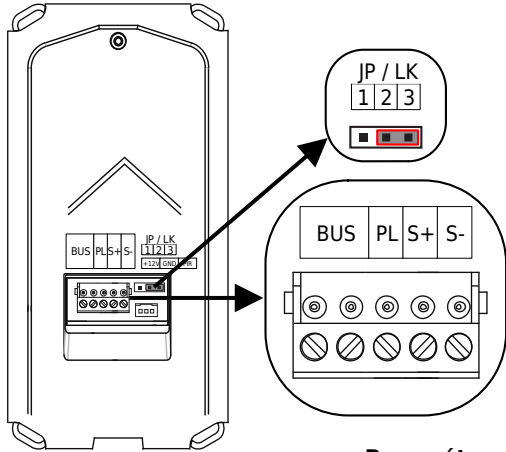
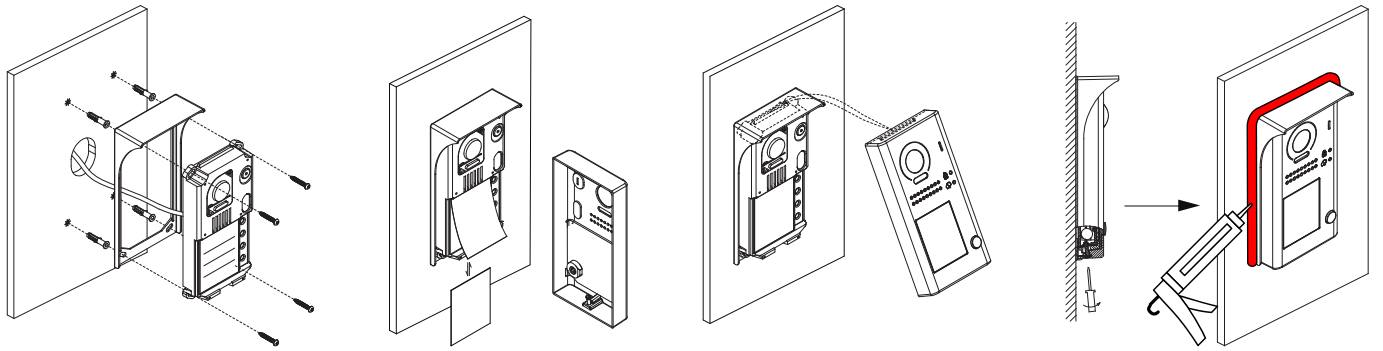

Tous les badges sont livrés programmés et sont prêts à l'emploi !

CAVALIER JP/LK : sur les bornes 2 et 3

BUS : pour connecter les 2 fils NON POLARISÉS du BUS 2Easy

PL : pour un bouton poussoir de sortie (NO), câblé sur les bornes PL et S+

S+ / S- : sortie 12VDC/280mA pour l'alimentation directe d'une gâche électrique, ou à câbler sur une borne IN du relais de protection DS-ERL pour commander un automatisme

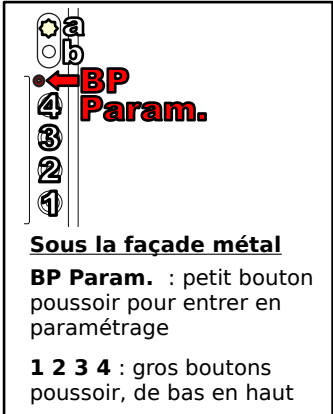
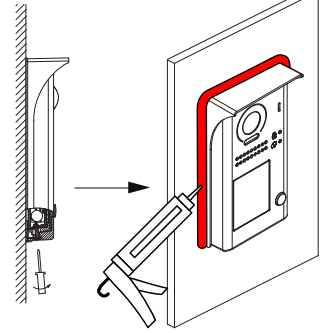

Sous la façade métal

BP Param. : petit bouton poussoir pour entrer en paramétrage

1 2 3 4 : gros boutons poussoir, de bas en haut

Paramétrage rapide de la platine avec lecteur de badges

Changer le temps pour le relais n°1 (gâche ou relais DS-ERL connecté aux bornes S+/S- de la platine) :

- 1°) Appuyez **3x** sur le petit bouton **BP Param** (la LED **a** est allumée, la LED **b** est éteinte)
- 2°) Puis faites un appui maintenu sur le bouton n°**2** tout le temps du déverrouillage (ex : maintien 5s pour un déverrouillage de 5s), la platine émet alors un **Bip** par seconde. Relâchez à la fin du temps voulu.
- 3°) Puis patientez 10s pour sortir automatiquement du mode de programmation avant de refermer la platine...

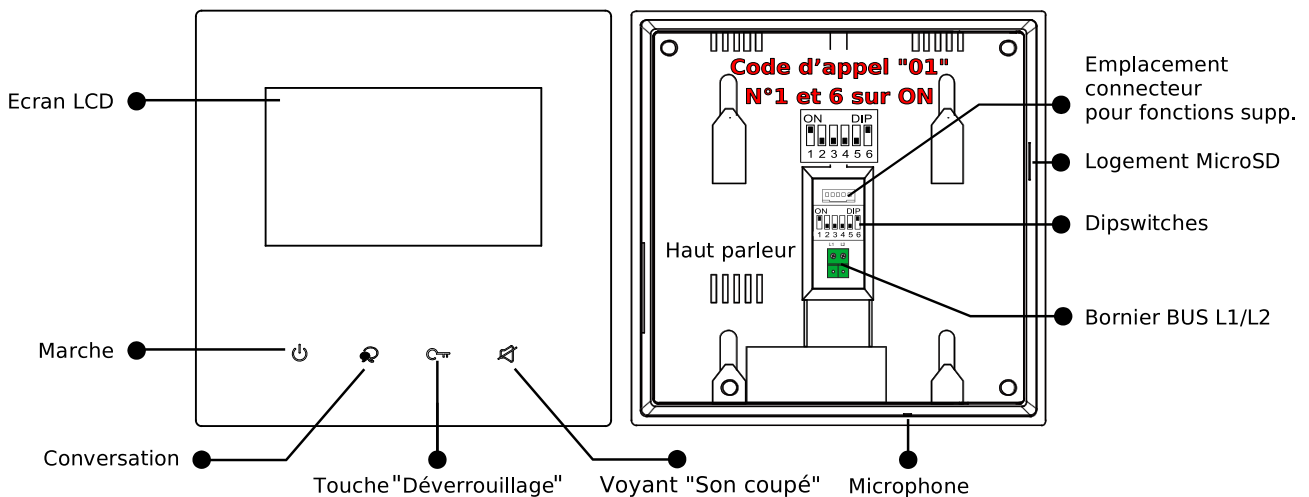

- 1°) Activer le WiFi : **Écran accueil** } "réglages" } "sans fil" } "box wifi" } "[ON]"
- 2°) Connexion du moniteur : **Écran accueil** } "réglages" } "sans fil" } "Réglages réseau" } Choisir le réseau WiFi... } "MOT DE PASSE" } Saisir le MDP au clavier... } "OK" } "connecter/ déconnecter"
La connexion s'établit, après quelques minutes selon les installations. Le nom du réseau apparaît en **ROUGE**, le symbole WiFi en **BLEU** (en partie en bas au moins).
- 3°) "VDP Connect" dispo : **Écran accueil** } "réglages" } "général" } Page 2 ">" } "VDP Connect" } "dispo"
- 4°) Vue sur renvoi" dispo : **Écran accueil** } "réglages" } "général" } Page 2 ">" } "Vue sur renvoi" } "[dispo]"
- 5°) Transfert "Mode vacances" : **Écran accueil** } "scénario" } Page 2 ">" } "transfert d'appel mode vacances"
- 6°) Enregistrement Serveur SIP : **Écran accueil** } Toucher l'icône Serveur SIP } "Page 2 ">" } "utilisation par défaut"...patientez..puis...**Écran accueil** } Toucher Serveur SIP } "Enregistrement ma..."
Le symbole doit apparaître à côté du symbole Serveur, sinon, recommencer la procédure d'enregistrement Serveur SIP...